

Управление образования администрации города Прокопьевска
Муниципальное бюджетное образовательное учреждение
дополнительного образования
«Центр дополнительного образования детей»

Принята

на заседании методического
совета от «21» 08 2023 г.
Протокол № 1

Утверждаю:

Директор МБОУДО
«Центр дополнительного
образования детей»

Матвеева С.А.
Приказ № 193 от «21» 08 2023 г.

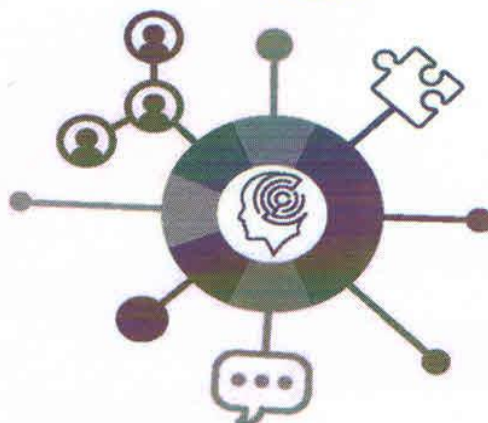

СОЦИОС

Дополнительная общеобразовательная общеразвивающая программа
социально-гуманитарной направленности
«Основы правоповедения: закон есть закон»

Уровень программы: стартовый

Возраст учащихся: 15-17 лет

Срок реализации: 1 год

Разработчик программы:

Ватолина Елизавета Павловна,
педагог дополнительного образования

Прокопьевский ГО 2023

СОДЕРЖАНИЕ

РАЗДЕЛ 1. КОМПЛЕКС ОСНОВНЫХ ХАРАКТЕРИСТИК ПРОГРАММЫ.....	3
1.1. Пояснительная записка	3
1.2. Цель и задачи программы	4
1.3. Содержание программы	5
1.3.1. Учебно-тематический план	5
1.3.2. Содержание учебно-тематического плана	6
1.3.3. Планируемые результаты	7
РАЗДЕЛ 2. КОМПЛЕКС ОРГАНИЗАЦИОННО-ПЕДАГОГИЧЕСКИХ УСЛОВИЙ.....	8
2.1. Календарный учебный график	8
2.2. Условия реализации программы	8
2.3. Формы аттестации / контроля	9
2.4. Оценочные материалы	10
2.5. Методические материалы	10
2.6. Список литературы	13
ПРИЛОЖЕНИЯ	14

1. КОМПЛЕКС ОСНОВНЫХ ХАРАКТЕРИСТИК ПРОГРАММЫ

1.1. Пояснительная записка

Дополнительная общеобразовательная общеразвивающая программа «Основы правоведения: закон есть закон» имеет **социально-гуманитарную направленность** и реализуется в рамках модели **«Правовое образование»** мероприятия по созданию новых мест в образовательных организациях различных типов для реализации дополнительных общеразвивающих программ всех направленностей регионального проекта, обеспечивающего достижение целей, показателей и результата Федерального проекта «Успех каждого ребенка» национального проекта «Образование».

Уровень сложности программы: стартовый.

Программа разработана в соответствии со следующими **нормативно-правовыми** документами:

- ✓ Федеральным законом «Об образовании в Российской Федерации» № 273 – ФЗ от 29.12.2012г. (с изм. и доп., вступ. в силу с 01.09.2021 г.);
- ✓ Концепцией развития дополнительного образования детей до 2030 года (Утверждена распоряжением Правительства Российской Федерации от 31 марта 2022 г. N 678-р);
- ✓ Приказом Министерства просвещения РФ «Об утверждении Порядка организации и осуществления образовательной деятельности по дополнительным общеобразовательным программам» № 629 от 27.07.2022г.;
- ✓ Федеральным проектом «Успех каждого ребенка» (утвержден на заседании проектного комитета по национальному проекту «Образование», протокол № 37 от 07.12.2018г.);
- ✓ Методическими рекомендациями по проектированию дополнительных общеразвивающих программ (включая разноуровневые программы) (Приложение к письму Департамента государственной политики в сфере воспитания детей и молодежи Министерства образования и науки РФ № 09-3242 от 18.11.2015г.);
- ✓ Постановлением Главного государственного санитарного врача РФ от 28 сентября 2020 г. № 28 "Об утверждении санитарных правил СП 2.4.3648-20 «Санитарно – эпидемиологические требования к 5 организациям воспитания и обучения, отдыха и оздоровления детей и молодежи»;
- ✓ Стратегией развития воспитания в РФ на период до 2025 года (распоряжение Правительства РФ от 29 мая 2015 г. № 996-р);
- ✓ Указ президента РФ от 09.11.2022 № 809 «Об утверждении основ государственной политики по сохранению и укреплению традиционных российских духовно-нравственных ценностей»;
- ✓ Региональная стратегия воспитания «Я – Кузбассовец» в Кемеровской области – Кузбассе на период до 2025 года;
- ✓ Локальными актами МБОУДО ЦДОД.

Актуальность программы

В условиях становления правового государства актуальность приобретают вопросы формирования и закрепления нового юридического мышления, общей и правовой культуры, правосознания. Знания о правах и свободах человека являются одной из составляющих модернизации образования. При изучении теоретических и практических вопросов по различным отраслям права формируется система ценностей и установок человеческого поведения, приобретаются знания по теории права и умения, необходимые для самостоятельной жизни человека в обществе.

Отличительная особенность программы

Программа «Основы правоведения: закон есть закон» отличается от уже существующих программ в учреждениях дополнительного образования тем, что она носит профориентационный характер. Данная программа позволяет учитывать интересы, склонности и способности каждого ребенка, создает условия для обучения учащихся в соответствии с их желаниями освоить ту или иную профессию в будущем, имеющую правовую направленность. Учащиеся, обучаясь по данной программе, попробуют себя в роли криминалистов, проведут дактилоскопическую экспертизу, примут участие в исследовательской деятельности «Судебно-следственная фотография» и т.д.

Адресат программы

Дополнительная общеобразовательная общеразвивающая программа «Основы правоведения: закон есть закон» разработана для учащихся школьного возраста (9-11 классы) в возрасте **15–17 лет**. Занятия проводятся в разновозрастной группе, численный состав — 12 – 15 человек. Количество групп: 6.

Прием учащихся производится на основании письменного заявления родителей. Специальных требований к знаниям, умениям и состоянию здоровья нет.

Объём и срок освоения программы

Программа общим объёмом **216 учебных часов**, необходимых для освоения программы, рассчитана на **1 год обучения** (36 недель).

Режим занятий, периодичность и продолжительность

в соответствии с Постановлением Главного государственного санитарного врача РФ от 28 сентября 2020 г. № 28 "Об утверждении санитарных правил СП 2.4.3648-20 "Санитарно-эпидемиологические требования к организациям воспитания и обучения, отдыха и оздоровления детей и молодежи":

Количество часов (1 занятие)	Количество занятий в неделю	Общее количество часов в неделю	Общее количество часов по программе
2	3	6	216

Форма обучения: очная.

Особенности организации образовательного процесса: традиционная модель.

1.2. Цель и задачи программы

Цель: формирование профессионального самоопределения учащихся через изучение основ правоведения и знакомство с юридическими профессиями.

Задачи программы:

Задачи:

образовательные:

- познакомить учащихся с юридическими профессиями;
- дать знания основ законодательства Российской Федерации;

развивающие:

- формировать представление об обстоятельствах, влияющих на взаимосвязь преступления и наказания;
- развивать знания об уголовной ответственности несовершеннолетних;

воспитательные:

- воспитывать активную гражданскую позицию, уважительное отношение к закону, правам и свободам каждого человека.

1.3. Содержание программы

1.3.1. Учебно-тематический план стартового уровня

№ п/п	Наименование разделов и тем	Количество часов			Формы контроля
		всего	теория	практика	
1.	Вводное занятие «Выбор профессии – ответственный шаг».	2	2	0	Беседа
2.	«Право в повседневной жизни».	50	8	42	Тест
2.1.	Права и свободы человека и гражданина: общая характеристика.	4	2	2	
2.2	Права, обязанности и ответственность несовершеннолетних.	16	2	14	
2.3	Основные отрасли права: общая характеристика.	24	2	22	
2.4.	Вовлечение несовершеннолетних в преступную деятельность: причины, условия, предотвращение.	6	2	4	
3.	«Уголовное право»	50	10	40	Тест
3.1	Уголовное право: общая характеристика, источники. Уголовный кодекс РФ.	10	2	8	
3.2	Преступление: понятие, признаки. Классификация.	14	4	10	
3.3	Состав преступления: понятие, элементы, признаки, виды. Соотношение преступления и состава преступления.	14	2	12	
3.4	Система и виды наказаний. Назначение наказания. Система уголовных наказаний для несовершеннолетних.	12	2	10	
4.	«Уголовный процесс»	40	6	34	Решение правовых задач
4.1	Уголовный процесс: общая	4	2	2	

	характеристика				
4.2	Участники уголовного процесса: понятие, их роль.	16	2	14	
4.3	Этапы судебного разбирательства.	20	2	18	
5.	«Основы криминалистики»	40	10	30	Решение правовых задач
5.1	Криминалистика: понятие, основные разделы.	8	2	6	
5.2	Трасология. Дактилоскопия.	8	2	6	
5.3	Криминалистические версии.	8	2	6	
5.4	Баллистика.	8	2	6	
5.5	Криминалистическая идентификация.	8	2	6	
6.	«Основы дедуктивного мышления»	12	4	8	Решение логических задач
6.1	Дедукция: понятие, приёмы и методы. Практическое применение дедуктивных умозаключений.	10	4	6	
6.2	Дедуктивный и индуктивный метод.	2	0	2	
7.	Деловая игра «Час суда»	20	0	20	Ситуационная деловая игра
7.1	Подготовка дела к судебному разбирательству: правила, этапы.	10	0	10	
7.2	Судебное следствие: принципы, этапы.	8	0	8	
7.3	Постановление приговора: виды, правила, структура приговора.	2	0	2	
8.	Итоговое занятие «Закон и порядок»	2	0	2	Анкета
	Итого	216	40	176	

Содержание учебно-тематического плана

Раздел 1. «Вводное занятие «Выбор профессии – ответственный шаг» (2 ч.).

Теория: правила поведения на занятиях. Правила противопожарной безопасности. Правила антитеррористической безопасности. История возникновения юридических профессий. Виды юридических профессий. Какие требования предъявляет к юристу современный рынок труда? Перспективы развития юридических профессий.

Раздел 2. «Право в повседневной жизни» (50 ч.).

Тема № 2.1. Права и свободы человека и гражданина: общая характеристика.

Теория: человек и гражданин: понятие. Совокупность прав и обязанностей. Конституция РФ.

Практика: тест.

Тема 2.2. Права, обязанности и ответственность несовершеннолетних.

Теория: понятие прав, обязанностей и ответственности. Права несовершеннолетних. Обязанности несовершеннолетних. Ответственность несовершеннолетних.

Практика: решение правовых задач.

Тема 2.3. Основные отрасли права: общая характеристика.

Теория: понятие отраслей права. Уголовное право. Международное право. Конституционное право. Гражданское право. Административное право.

Практика: тестирование, решение правовых задач.

Тема 2.4. Вовлечение несовершеннолетних в преступную деятельность: причины, условия, предотвращение.

Теория: понятие вовлечения. Причины и условия преступности несовершеннолетних. Органы внутренних дел, которые занимаются предупреждением преступности несовершеннолетних. Способы и методы предупреждения.

Практика: тест.

Раздел 3. «Уголовное право» (50 ч.).

Тема 3.1. Уголовное право: общая характеристика, источники. Уголовный кодекс РФ.

Теория: понятие, принципы, основные задачи и источники уголовного права. Характеристика Уголовного кодекса Российской Федерации. Уголовная ответственность: понятие, возраст.

Практика: решение правовых задач, тестирование.

Тема 3.2. Преступление: понятие, признаки. Классификация.

Теория: преступление: понятие и признаки преступления. Классификация. Категории и основные виды преступлений.

Практика: тестирование.

Тема 3.3. Состав преступления: понятие, элементы, признаки, виды. Соотношение преступления и состава преступления.

Теория: состав преступления: объект, объективная сторона, субъективная сторона и субъект – общая характеристика. Соотношение преступления и состава преступления.

Практика: ситуационная игра.

Тема 3.4. Система и виды наказаний. Назначение наказания.

Теория: понятие наказания. Виды и система наказаний. Особенности. Назначение наказания. Особенности системы наказаний для несовершеннолетних.

Практика: решение правовых задач.

Раздел 4. «Уголовный процесс» (40 ч.).

Тема 4.1. Уголовный процесс: общая характеристика.

Теория: уголовный процесс: понятие, принципы, субъекты. Этапы, органы.

Практика: тестирование.

Тема 4.2. Участники уголовного процесса: понятие, их роль.

Теория: участники уголовного процесса: понятие, виды, права и обязанности. Их роль на всех этапах уголовного процесса.

Практика: ситуационная игра.

Тема 4.3. Этапы судебного разбирательства.

Теория: судебное разбирательство: понятие, значение. Стадии судебного разбирательства.

Практика: решение правовых задач.

Раздел 5. «Основы криминалистики» (40 ч.).

Тема 5.1. Криминалистика: понятие, основные разделы.

Теория: криминалистика: понятие, значение, функции. Задачи криминалистики. Основные разделы криминалистики: краткая характеристика.

Практика: решение правовых ситуационных задач.

Тема 5.2. Трасология. Дактилоскопия.

Теория: трасология: понятие, значение, функции, задачи. Дактилоскопия: понятие, свойства. Отпечатки пальцев. Типы папиллярных узоров.

Практика: практическая отработка навыка дактилоскопирования с использованием стенда "Современные средства дактилоскопирования».

Тема 5.3. Криминалистические версии.

Теория: понятие и виды криминалистических версий.

Практика: решение правовых задач.

Тема 5.4. Баллистика.

Теория: баллистика: понятие, задачи. Виды огнестрельного оружия, боеприпасов. Места для хранения и переноски. Следы от оружия на преграде. Холодное оружие.

Практика: решение правовых задач с использованием стенда "Технико-криминалистические средства, используемые при производстве обыска и оперативно-розыскных мероприятий".

Тема 5.5. Криминалистическая идентификация.

Теория: понятие криминалистической идентификации. Основные идентификационные признаки: общая характеристика.

Практика: составление фоторобота, решение практических заданий с использованием стендов: "Инновационные технологии в системе криминалистической регистрации" и "Судебно-следственная фотография (исследовательская)".

Раздел 6. «Основы дедуктивного мышления» (12 ч.).

Тема 6.1. Дедукция: понятие, приёмы и методы. Практическое применение дедуктивных умозаключений.

Теория: понятие дедукции. Основы дедуктивного метода: теория.

Субъекты применения.

Практика: решение логических задач.

Тема 6.2. Дедуктивный и индуктивный метод.

Практика: решение логических задач методом дифференциации дедуктивного и индуктивного подходов.

Раздел 7. Деловая игра «Час суда» (20 ч.).

Тема 7.1. Подготовка дела к судебному разбирательству: правила, этапы.

Практика: деловая ролевая ситуационная игра «Час суда»: подготовка проекта уголовного дела.

Тема 7.2. Судебное следствие: принципы этапы.

Практика: деловая ролевая ситуационная игра «Час суда»: проведение основных этапов судебного заседания.

Тема 7.3. Постановление приговора: виды, правила, структура приговора.

Практика: деловая ролевая ситуационная игра «Час суда»: создание проектов процессуальных документов, отработка завершающего этапа судебного разбирательства.

Раздел 8. Итоговое занятие «Закон и порядок» (2 ч.).

Практика: анкета.

1.4. Планируемые результаты

Образовательные:

- знакомство учащихся с юридическими профессиями, основами законодательства Российской Федерации;

развивающие:

- формирование представлений об обстоятельствах, влияющих на взаимосвязь преступления и наказания;
- развитие знаний об уголовной ответственности несовершеннолетних;

воспитательные:

- воспитание активной гражданской позиции, уважительного отношения к закону, правам и свободам каждого человека.

Учащиеся будут знать:

- основы правовой системы Российской Федерации;
- юридические профессии;
- основы законодательства Российской Федерации;
- основные права и обязанности граждан РФ;
- основные отрасли права и их терминологический ряд;

учащиеся будут уметь:

- применять юридическую терминологию;
- оценивать правовое положение объектов внешнего мира;
- оценивать окружающие их правовые ситуации;

учащиеся приобретут навыки:

- дактилоскопирования;
- осмотра смоделированного места происшествия;

отбора трассологических объектов исследования. Учащиеся будут знать:

- основы правовой системы Российской Федерации;
- юридические профессии;
- основы законодательства Российской Федерации;
- основные права и обязанности граждан РФ;
- основные отрасли права и их терминологический ряд;

2. КОМПЛЕКС ОРГАНИЗАЦИОННО-ПЕДАГОГИЧЕСКИХ УСЛОВИЙ

2.1. Календарный учебный график

Количество учебных недель - 36 недель.

Количество учебных дней – 108 дней.

Продолжительность каникул – 01.06.2024г. – 31.08.2024г.

Дата начала и окончания учебных периодов / этапов – 01.09.2023г. – 31.05.2024г.

2.2. Условия реализации программы

Для реализации дополнительной общеобразовательной общеразвивающей программы «Основы правоведения: закон есть закон» необходимы следующие **материально-технические условия**:

1. Материально-техническое обеспечение, приобретенное в рамках федерального проекта «Успех каждого ребёнка» национального проекта «Образование»

№ п/п	Наименование оборудования	Количество единиц
1	Ноутбук	1
2	Стол педагога	1
3	Стул педагога	1
4	Стол ученический	7
5	Стул ученический	20
6	Стенд «Инновационные технологии в системе криминалистической регистрации»	1
7	Стенд «Судебно-следственная фотография (исследовательская)»	1
8	Стенд «Технико-криминалистические средства, используемые при производстве обыска и оперативно-розыскных мероприятий»	1
9	Стенд «Современные средства дактилоскопирования»	1
10	Интерактивный стенд «Место преступления»	1

Информационное обеспечение:

№ п/п	Перечень программного обеспечения	Условия использования (Лицензионное / бесплатное скачивание)
1	Windows 11	Предустановленное

3. Кадровое обеспечение: Дополнительная общеобразовательная общеразвивающая программа «Основы правоведения: закон есть закон» может быть реализована педагогом, имеющим высшее педагогическое образование или среднее педагогическое образование и дополнительное профессиональное образование по направлению «Образование и педагогика», имеющие курсы повышения квалификации по своему предмету,

без предъявления требований к стажу работы, не имеющие запретов на занятие педагогической деятельностью, предусмотренных ст.331 ТК РФ.

2.3. Формы аттестации / контроля

1. **Формы отслеживания и фиксации образовательных результатов:** готовая работа, журнал посещаемости, материал анкетирования и тестирования, фото.
2. **Формы предъявления и демонстрации образовательных результатов:** аналитическая справка, защита творческих работ, конкурс, грамоты.

Проверка качества знаний осуществляется в виде:

- промежуточного контроля (декабрь, май) в форме тестирования, педагогическое наблюдение;
- итогового контроля (май) в форме публичной защиты проекта.

2.4. Оценочные материалы

Перечень оценочных материалов

Раздел	Диагностический инструментарий	Оценочный материал
Вводное занятие «Выбор профессии – ответственный шаг. Виды юридических профессий»	Беседа	Тест: «Можешь ли ты быть юристом?»
«Право в повседневной жизни»	Тест	Тест «Права и свободы человека и гражданина»
«Уголовное право»	Тест	Тест «Уголовное право»
«Уголовный процесс»	Решение правовых задач	Решение правовых задач
«Основы криминалистики»	Решение правовых задач	Решение правовых задач
«Основы дедуктивного мышления»	Решение логических задач	Решение логических задач
Деловая игра «Час суда»	Деловая игра	Деловая ролевая ситуационная игра «Час суда»
Итоговое занятие «Закон и порядок»	Анкета	Анкета «Закон и порядок»

2.5. Методические материалы

Методы обучения:

- **Словесные методы:** рассказ, объяснение, беседа, учебная дискуссия.
- **Наглядные методы:** демонстрация.
- **Практические методы:** практический метод (применение полученных знаний к решению практических задач), познавательные игры.
- **Проектные и проектно-конструкторские методы обучения:** разработка проектов, моделирование ситуации.
- **Метод игры:** ролевая игра, деловая игра.

Занятия проводятся в группах с применением следующих форм организации обучения:

- групповая, в малых подгруппах;
- вводное занятие, занятие по углублению знаний, практическое занятие, занятие по систематизации и обобщению знаний, комбинированные формы занятий.

Формы занятий: занятие-практикум, викторина, семинар, дискуссия, учебная игра.

Технологии обучения

Название	Цель	Сущность	Механизм
Технология развивающего обучения	Развитие личности и её способностей	Ориентация учебного процесса на потенциальные возможности человека и их реализацию	Вовлечение учащихся в различные виды деятельности
Технология личностно-ориентированного обучения	Развитие индивидуальных особенностей на пути социального и профессионального самоопределения учащихся	Нормативно-сообразительная деятельность в сочетании с эмоционально-значимой, престижной для учащихся познавательной, продуктивной деятельностью	Самообразование и саморазвитие

Алгоритм учебного занятия

1 этап: организационный.

Задача: подготовка детей к работе на занятии.

Содержание этапа: организация начала занятия, создание психологического настроения на учебную деятельность и активизация внимания.

2 этап: подготовительный.

Задача: мотивация и принятие детьми цели учебно-познавательной деятельности.

Содержание этапа: сообщение темы, цели учебного занятия и мотивация учебной деятельности детей (пример, познавательная задача, проблемное задание детям).

3 этап: основной.

В качестве основного этапа могут выступать следующие:

- 1. Усвоение новых знаний и способов действия.

Задача: обеспечение восприятия, осмысления и первичного запоминания связей и отношений в объекте изучения. Целесообразно при усвоении новых знаний использовать задания и вопросы, которые активизируют познавательную деятельность детей.

- 2. Первичная проверка понимания.

Задача: установление правильности и осознанности усвоения нового учебного материала, выявление неверных представлений, их коррекция. Применяют пробные практические задания, которые сочетаются с объяснением соответствующих правил или обоснованием.

- 3. Закрепление знаний и способов действий. Применяют тренировочные упражнения, задания, выполняемые детьми самостоятельно.

- 4. Обобщение и систематизация знаний.

Задача: формирование целостного представления знаний по теме. Распространенными способами работы являются беседа и практические задания.

4 этап: контрольный.

Задача: выявление качества и уровня овладения знаниями, их коррекция.

Используются тестовые задания, виды устного и письменного опроса, вопросы и задания различного уровня сложности (репродуктивного, творческого, поисково-исследовательского).

6 этап: итоговый.

Задача: дать анализ и оценку успешности достижения цели и наметить перспективу последующей работы.

Содержание этапа: педагог сообщает ответы на следующие вопросы: как работали учащиеся на занятии, что нового узнали, какими умениями и навыками овладели.

7 этап: рефлексивный.

Задача: мобилизация детей на самооценку. Может оцениваться работоспособность, психологическое состояние, результативность работы, содержание и полезность учебной работы.

2.5.1. Словарь терминов

Адвокат - лицо, профессией которого является оказание юридической помощи физическим лицам (гражданам, лицам без гражданства) и юридическим лицам (организациям), в том числе защита их интересов и прав в суде.

Гражданин - в конституционном и международном праве - лицо, принадлежащее на правовой основе к определенному государству; - в гражданском праве- субъект гражданского права, один из видов участников гражданских правоотношений.

Дееспособность - способность гражданина своими действиями приобретать и осуществлять гражданские права, создавать для себя гражданские обязанности и исполнять их (гражданская дееспособность). Возникает в полном объеме с наступлением совершеннолетия, то есть по достижении восемнадцатилетнего возраста (ст.21 ГК РФ).

Закон - это нормативно-правовой акт, принимаемый законодательными (представительными) органами власти РФ и регулирующий наиболее важные вопросы.

Законодательные акты - это основы законодательства, кодексы и законы.

Подзаконные акты - постановления и распоряжения Правительства РФ, акты министерств и ведомств.

Иск - это право лица осуществлять в судебном порядке принадлежащие ему требования.

Исковое заявление - внешняя форма выражения иска (заявление, которое подает в суд лицо для защиты своих прав или интересов).

Моральный вред - это физические или нравственные страдания (ст.151 ГК РФ).

Непреодолимая сила - это чрезвычайные и непредотвратимые при данных условиях обстоятельства.

Нормативно-правовой акт - основной источник права в Российской Федерации и европейских государствах, содержащий нормы права.

Норма права - установленное государством общее правило поведения, регулирующее общественные отношения.

Определение суда (частное) - в процессуальном праве определение суда, установившего в порядке уголовного или гражданского судопроизводства нарушения закона или другие существенные недостатки в деятельности органов, предприятий, организаций, должностных лиц, граждан и т.д. Часто выносится судом с целью предупреждения правонарушений.

Повестка судебная - извещение судом лиц, участвующих в деле, и представителей о времени и месте судебного заседания или совершения отдельных процессуальных действий.

Подсудность - распределение между судами дел, подлежащих рассмотрению по первой инстанции, т.е. установление конкретного суда, который должен разрешить данное дело.

Право - система общеобязательных социальных норм, охраняемых силой государства, обеспечивающего юридическую регламентацию общественных отношений в масштабе всего общества.

Правонарушение - противоправное поведение, нарушающее правовые нормы и приносящее вред конкретным людям и обществу. По степени общественной опасности правонарушения делятся на следующие группы: гражданские правонарушения (деликты); дисциплинарные проступки; административные проступки; преступления (уголовные правонарушения).

Право собственности - право владения, пользования и распоряжения (правомочия собственника) составляют содержание права собственности как субъективного права.

Прокуратура - система органов, осуществляющих надзор за точным и единообразным исполнением законов всеми государственными органами, предприятиями, учреждениями, организациями, а также гражданами.

Совершеннолетие - в праве установленный законом возраст, с достижением которого гражданин становится полностью дееспособным. В РФ возраст совершеннолетия установлен в 18 лет.

Суд первой инстанции - это суд, уполномоченный принимать решение по существу вопросов, основных для данного дела.

Ходатайство - официальная просьба или представление, адресованные государственным органом или общественной организацией в вышестоящие инстанции; - официальная просьба о совершении процессуальных действий или принятии решений, обращенная к органу дознания, следователю, прокурору, судье или суду.

Штраф - денежное взыскание, мера материального воздействия, применяемая в случаях и порядке, установленных законом или договором.

Юридическое лицо - это различные организации, независимо от формы собственности, которые по закону имеют правоспособность и право выступать от собственного имени через свои органы.

Юрисконсульт - работник правовой службы организаций.

Юрист - человек с юридическим образованием, правоведа; практический деятель в области права.

Явка с повинной - добровольное личное обращение (явка) лица, совершившего преступление, с заявлением о нем в органы, производящие дознание, следствие, в прокуратуру, суд с намерением предать себя в руки правосудия.

2.5.2. Учебно-методический комплекс

1. Дидактический материал

№	Название раздела/темы	Вид материалов	Название
1	Вводное занятие «Выбор профессии – ответственный шаг»	Учебная презентация	- «Твой профессиональный выбор».

	Виды юридических профессий»		
2	«Право в повседневной жизни»	Справочная литература. Учебная презентация. Тест. Правовые ситуационные задачи.	- «Юридический словарь», - «Права и свободы человека и гражданина», - «Основные отрасли и источники права в Российской Федерации», - «Правосознание и правовая культура», - «Права и обязанности несовершеннолетних», - «Вовлечение несовершеннолетних в преступную деятельность: причины, условия, предотвращение».
3	«Уголовное право»	Учебная презентация. Тест. Правовые ситуационные задачи.	- «Уголовное право», - «Преступление: понятие, признаки», - «Состав преступления», - «Система и виды наказаний», - «Уголовный процесс», - «Участники уголовного процесса».
4	«Уголовный процесс»	Учебная презентация.	- «Закон есть закон», - «Мой профессиональный выбор».
	«Основы криминалистики»	Учебная презентация	-«Дактилоскопия», -«Следы ног», -«Основы криминалистики».
	«Основы дедуктивного мышления»	Учебная презентация	-«Основы дедуктивного мышления»

	Итоговое занятие «Закон и порядок»	Анкета	«Закон и порядок»
--	------------------------------------	--------	-------------------

2. Методическая продукция

№	Название раздела/темы	Вид продукции	Название
1	Деловая игра «Час суда»	Сценарий проведения.	Ситуационная игра «Час суда»

4.Список литературы

Список литературы для педагогов

1. Всеобщая декларация о правах человека/М.: Проспект, 2020. 8с.
2. Конституция РФ/М.: Проспект, 2021. 112 с.
3. Семейный кодекс РФ/ М.: КОДЕКС, 2021. 96 с.
4. Трудовой кодекс РФ/М.: ГроссМедиа, 2007. 384 с.
5. Уголовный кодекс РФ/М.: ГроссМедиа, 2020. 784с.
6. Алексеев, Д. Огнестрельное оружие/Д.Алексеев. – М.: Бомбора, 2019. – 304 с. – Текст: непосредственный.
7. Бастрыкин, А.И. История криминалистики. Дактилоскопия/ А.И. Бастрыкин. – М.: Проспект, 2017. – 96 с. – Текст: непосредственный.
8. Корухов, Ю.Г., Россинская, Е.В., Белкин, Р.С. Криминалистика. Учебник/Ю.Г. Корухов, Е.В. Россинская, Р.С. Белкин. – М.: Норма, 2019. – 928 с. – Текст: непосредственный.
9. Томпсон, Р.Б., Томпсон, Б.Ф. Эксперименты по криминалистике/Р.Б. Томпсон, Б.Ф. Томпсон. – М.: ДМК – Пресс, 2019. – 482 с. – Текст: непосредственный.
- 10.Шепелева, Т.В. Государственные символы России. Герб. Флаг. Гимн/ Т.В. Шепелева. – М.: Просвещение, 2021. – 18 с. – Текст: непосредственный.

Список литературы для учащихся

1. Всеобщая декларация о правах человека/М.: Проспект, 2020. 8с.
2. Конституция РФ/М.: Проспект, 2021. 112 с.
3. Семейный кодекс РФ/ М.: КОДЕКС, 2021. 96 с.
4. Трудовой кодекс РФ/М.: ГроссМедиа, 2007. 384 с.
5. Уголовный кодекс РФ/М.: ГроссМедиа, 2020. 784с.
6. Алексеев, Д. Огнестрельное оружие/Д.Алексеев. – М.: Бомбора, 2019. – 304 с. – Текст: непосредственный.
7. Бастрыкин, А.И. История криминалистики. Дактилоскопия/ А.И. Бастрыкин. – М.: Проспект, 2017. – 96 с. – Текст: непосредственный.
8. Ищенко, Е.П. Криминалистика в вопросах и ответах. Учебное пособие./ Е.П.Ищенко. – М.: Проспект, 2020. – 304 с. – Текст: непосредственный.
9. Шепелева, Т.В. Государственные символы России. Герб. Флаг. Гимн/ Т.В. Шепелева. – М.: Просвещение, 2021. – 18 с. – Текст: непосредственный.

Электронные ресурсы

№	Название раздела/темы	Вид ресурсов	Название
1	Вводное занятие «Выбор профессии – ответственный шаг. Виды юридических профессий»	Справочно-правовая система	СПС «Консультант Плюс»
2	«Право в повседневной жизни»	Справочно-правовая система	СПС «Консультант Плюс»
3	«Уголовное право»	Справочно-правовая система	СПС «Консультант Плюс»
4	«Уголовный процесс»	Справочно-правовая система	СПС «Консультант Плюс»
5	«Основы криминалистики»	Справочно-правовая система	СПС «Консультант Плюс»
6	«Основы дедуктивного мышления»	Справочно-правовая система	СПС «Консультант Плюс»
7	Итоговое занятие «Закон и порядок»	Справочно-правовая система	СПС «Консультант Плюс»
8	Вводное занятие «Выбор профессии – ответственный шаг. Виды юридических профессий»	Справочно-правовая система	СПС «Консультант Плюс»

ПРИЛОЖЕНИЕ

Права и свободы человека и гражданина: общая характеристика.

1. Права человека - это:

- а) исключительная льгота, предоставляемая кому-либо в отличие от других;
- б) узаконенная возможность что-то делать, удовлетворять свои потребности;
- в) отсутствие каких-либо ограничений.

2. В зависимости от чего человек обладает всеми правами и свободами?

- А) от национальности, расы;
- Б) пола;
- В) религии;
- Г) от богатства;
- Д) политических убеждений;
- Е) ни от чего, (все должны обладать равными правами).

3. Герои известной серии «Бременские музыканты» поют:

«Нам дворцов заманчивые своды не заменят никогда свободы...»

Почему люди ценят свободу выше богатства?

- А) её ценят те, кто не был богат;
- Б) так считают только романтики;
- В) это неотъемлемое право человека.

4. В каких международных документах закреплены права ребенка?

- А) «Декларация прав ребенка" (1959г.);
- Б) «Всеобщая декларация прав человека" (1948г.);
- В) «Конвенция о правах ребенка" (1989г.)

5. Ребенком считается любое лицо:

- А) не достигшее 18 лет;
- Б) не достигшее 16 лет;
- В) не достигшее 14 лет.

6. Права человека связаны с:

- А) гражданством;
- Б) фактом рождения;
- В) общей правоспособностью.

7. Укажите универсальные международные документы в области прав человека.

- А) Европейская конвенция о защите прав человека и основных свобод;
- Б) Международный пакт о социальных, экономических и культурных правах;

В) Конституция РФ.

8. Право избирать и быть избранным в федеральные, региональные органы власти и органы местного самоуправления относится к системе:

- А) гражданских;
- Б) политических;
- В) социальных;
- Г) экономических;
- Д) культурных.

9. Субъектом социально-экономических прав является:

- А) человек;
- Б) гражданин;
- В) иностранец;
- Г) лицо с двойным гражданством.

10. Экономические права, опосредующие активность человека-это права:

- А) в сфере власти отношений;
- Б) производственно- хозяйственной сфере общества;
- В) духовно-культурной сфере.

11. Социально-экономические права предусмотрены:

- А) Гражданским кодексом;
- Б) Законом о предпринимательской деятельности;
- В) Трудовым кодексом;
- Г) Уголовным кодексом.

12. Высшей ценностью в России согласно ее Конституции является:

- А) Российское государство;
- Б) ее территория;
- В) человек, его права и свободы.

13. Конституция РФ закрепляет:

- А) право на труд;
- Б) обязанность трудиться;
- В) свободу труда;
- Г) право на труд в условиях, отвечающих требованиям безопасности и гигиены.

14. Гражданство Российской Федерации:

- А) неразрывная связь лица с Российским государством, выражающая в совокупности их взаимных прав и обязанностей;

Б) устойчивая правовая связь лица с РФ, выражающаяся в совокупность их взаимных прав и обязанностей.

А) платить налоги;

Б) трудиться;

В) нести воинскую службу.

15. Конституционные обязанности человека и гражданина:

Основные отрасли права: общая характеристика.

Задание 1

Сопоставьте отрасли права и их характеристики

1. Отрасль права, которая регулирует имущественные и личные неимущественные отношения, возникающие между разными организациями и гражданами, а также между отдельными гражданами.

2. Отрасль права, которая регулирует трудовые отношения между нанимателями и работниками, защищает права и интересы работников и нанимателей.

3. Отрасль права, которая регулирует личные неимущественные и имущественные отношения, возникающие при заключении и расторжении брака.

4. Отрасль права, регулирующая общественные отношения, которые возникают в процессе организации и осуществления государственного управления.

5. Это совокупность юридических норм, определяющих преступность и наказуемость деяний, опасных для сложившейся системы общественных отношений.

А. Гражданское право

Б. Семейное право

В. Уголовное право

Д. Трудовое право

Г. Административное право

Тест

1. Право на охрану здоровья и медицинскую помощь принадлежит к группе

- гражданских прав
- экономических прав
- социальных прав
- культурных прав

2. К основным обязанностям граждан РФ не относится

- защита Отечества
- уплата налогов
- сохранение исторического и культурного наследия
- защита семьи, материнства, детства

3. Российская Федерация является светским государством, что означает

- отделение церкви от государства
- верховенство закона
- обеспечение достойного уровня жизни
- власть многонационального народа России

4. К перечню конституционных обязанностей граждан РФ не относится

- охрана природы и окружающей среды
- получение основного общего образования
- трудовая деятельность
- уплата налогов

5. Политика Российской Федерации направлена на создание условий, обеспечивающих достойную жизнь и свободное развитие человека, что соответствует нормам

- демократического государства
- правового государства
- светского государства
- социального государства

6. Правовые положения, позволяющие сохранять свою самобытность, индивидуальность, особенности и традиции, называются

- особыми правами
- гражданскими свободами
- привилегиями
- льготами

7. Должностное лицо в РФ, призванное обеспечить защиту прав и свобод человека,— это

- Президент РФ
- Генеральный Прокурор РФ
- депутат Государственной Думы

- Уполномоченный по правам человека в РФ

8. Основными правами и свободами человек обладает

- с рождения
- по гражданству
- по воле государства
- с момента совершеннолетия

9. Работник для оспаривания решения работодателя об увольнении должен обратиться в

- профсоюз
- суд
- комиссию по трудовым спорам
- прокуратуру

10. Полноправными участниками гражданского процесса могут быть граждане РФ, достигшие такого возраста:

- 17 лет
- 15 лет
- 18 лет

Права, обязанности и ответственность несовершеннолетних

1. Двенадцатилетний Иванов совершил кражу (ч. 1 ст. 158 УК РФ). Будут ли к нему применяться положение об особенностях уголовной ответственности несовершеннолетних?
2. Семнадцатилетнему Климову за совершение кражи с незаконным проникновением в жилище суд назначил наказание в виде штрафа размером 100000 рублей. Правомерно ли решение суда?
3. Несовершеннолетнему Петрову приговором суда было назначено уголовное наказание в виде лишения права занимать определенные должности. Оцените решение суда
4. Сидорову 14 лет, и он совершил особо тяжкое преступление. Может ли быть ему назначено наказание в виде лишения свободы? Если да, то на какой максимальный срок?

Вовлечение несовершеннолетних в преступную деятельность: причины, условия, предотвращение.

- 1) Как вы считаете, почему ответственность за некоторые виды уголовных преступлений наступает с 14 лет?
- 2) Подумайте и объясните, а как должны общество, государство поступать с теми родителями, которые не выполняют своих родительских обязанностей, и их дети попадают в “плохую” компанию?
- 3) Какие профилактические меры и как следует проводить среди малолетних и несовершеннолетних подростков для предупреждения преступности?
- 4) Несовершеннолетние несут уголовную ответственность за преступления, совершенные по неосторожности с:
 - А.16 лет
 - Б.15 лет
 - В.21 года
 - Г.14 лет
- 5) За совершение особо тяжкого преступления несовершеннолетнему лицу может быть назначено пожизненное лишение свободы или смертная казнь в РФ?
 - А.да
 - Б.нет
- 6) Несовершеннолетний считается достигшим возраста, с которого наступает уголовная ответственность ...
 - А.В день рождения
 - Б.По истечении суток, на которые приходится день рождения

7. С какого возраста наступает уголовная ответственность за все преступления, предусмотренные УК РФ:

- с 14 лет;
- с 16 лет;
- с 18 лет.

8. Назовите обстоятельства, исключающие уголовную ответственность:

- преступление не завершено;
- крайняя необходимость;
- состояние алкогольного опьянения.

9. Может ли наступить уголовная ответственность за деяния, не предусмотренные в УК РФ:

- может;
- не может;
- этот вопрос в юриспруденции еще не решен.

10. Осужденным несовершеннолетним назначается лишение свободы на срок:

- не более 8 лет;
- не более 10 лет;
- не более 15 лет.

11. Закончите следующее утверждение: «В случае совершения несовершеннолетними деяния, предусмотренного УК РФ, к ним:

- может быть применено уголовное наказание»;
- может быть применено церковное покаяние»;
- могут быть применены принудительные меры воспитательного воздействия»;
- может быть применена пытка».

12. Принудительными мерами воспитательного характера для несовершеннолетних являются:

- наказание розгами;
- предупреждение;
- обязательные работы;
- передача под надзор родителей или лиц, их заменяющих, либо специализированного государственного органа;
- ограничение досуга и установление особых требований к поведению несовершеннолетнего;
- ограничение средств, выдаваемых на карманные расходы;
- лишение права заниматься определенной деятельностью.

Уголовное право: общая характеристика

1. Допускается ли применение уголовного закона по аналогии?

- А) допускается;
- Б) не допускается.

2. В соответствии с действующим уголовным законодательством, граждане Российской Федерации, совершившие преступление на территории иностранного государства...

- А) не подлежат выдаче этому государству;
- Б) подлежат выдаче этому государству;
- В) подлежат выдаче этому государству только в случае наличия международного договора.

3. Преступление – это ...

- А) виновно совершенное общественно опасное деяние, запрещенное уголовным законом под угрозой наказания;
- Б) общественно опасное деяние, запрещенное уголовным законом под угрозой наказания;
- В) виновно совершенное общественно опасное деяние, запрещенное уголовным или административным законом под угрозой наказания.

4. Преступлениями небольшой тяжести признаются...

- А) умышленные деяния, за совершение которых максимальное наказание, предусмотренное УК РФ, не превышает двух лет лишения свободы;
- Б) неосторожные деяния, за совершение которых максимальное наказание, предусмотренное УК РФ, не превышает двух лет лишения свободы;
- В) умышленные и неосторожные деяния, за совершение которых максимальное наказание, предусмотренное УК РФ, не превышает двух лет лишения свободы.

5. Тяжкими преступлениями признаются...

- А) умышленные и неосторожные деяния, за совершение которых УК РФ предусмотрено наказание в виде лишения свободы на срок свыше десяти лет или более строгое наказание;
- Б) умышленные деяния, за совершение которых максимальное наказание, предусмотренное УК РФ, не превышает десяти лет лишения свободы;

- В) умышленные деяния, за совершение которых УК РФ предусмотрено наказание в виде лишения свободы на срок свыше десяти лет или более строгое наказание.

6. Совершение двух или более преступлений, предусмотренных различными статьями или частями статьи УК РФ, ни за одно из которых лицо не было осуждено признается...

- А) неоднократностью преступлений;
- Б) совокупностью преступлений;
- В) рецидивом.

7. Совершение умышленного преступления лицом, имеющим судимость за ранее совершенное умышленное преступление, признается...

- А) неоднократностью преступлений;
- Б) совокупностью преступлений;
- В) рецидивом.

8. Общими условиями привлечения к уголовной ответственности являются:

- А) достижение определенного возраста;
- Б) вменяемость, наличие определенной профессии;
- В) вменяемость физического лица, достижение определенного возраста;
- Г) вменяемость, наличие определенной профессии, достижение определенного возраста.

9. Уголовной ответственности за перечисленные преступления: убийство (статья 105), умышленное причинение тяжкого вреда здоровью (статья 111), умышленное причинение средней тяжести вреда здоровью (статья 112), похищение человека (статья 126), изнасилование (статья 131), насильственные действия сексуального характера (статья 132), кражу (статья 158) подлежит лицо, достигшее ко времени совершения преступления...

- А) четырнадцатилетнего возраста;
- Б) шестнадцатилетнего возраста;
- В) восемнадцатилетнего возраста.

10. Лицу, совершившему предусмотренное уголовным законом общественно опасное деяние в состоянии невменяемости...

- А) назначаются принудительные меры медицинского характера;
- Б) оно подлежит уголовной ответственности на общих основаниях;
- В) лицо освобождается от уголовной ответственности.

11. Виновным в преступлении признается лицо, совершившее деяние...

- А) только умышленно;
- Б) умышленно или по неосторожности.

12. Преступление признается совершенным с прямым умыслом...

- А) если лицо осознавало общественную опасность своих действий (бездействия), предвидело возможность или неизбежность наступления общественно опасных последствий и желало их наступления;
- Б) если лицо осознавало общественную опасность своих действий (бездействия), предвидело возможность наступления общественно опасных последствий, не желало, но сознательно допускало эти последствия либо относилось к ним безразлично.

13. Преступление признается совершенным по небрежности...

- А) если лицо предвидело возможность наступления общественно опасных последствий своих действий (бездействия), но без достаточных к тому оснований самонадеянно рассчитывало на предотвращение этих последствий;
- Б) если лицо не предвидело возможности наступления общественно опасных последствий своих действий (бездействия), хотя при необходимой внимательности и предусмотрительности должно было и могло предвидеть эти последствия.

14. Покушением на преступление признаются...

- А) умышленные действия (бездействие) лица, непосредственно направленные на совершение преступления, если при этом преступление не было доведено до конца по не зависящим от этого лица обстоятельствам;
- Б) приискание, изготовление или приспособление лицом средств или орудий совершения преступления, приискание соучастников преступления, сговор на совершение преступления либо иное умышленное создание условий для совершения преступления, если при этом преступление не было доведено до конца по не зависящим от этого лица обстоятельствам.

15. Предусмотрена ли действующим уголовным законодательством за приготовление к преступлению?

- А) да;
- Б) нет;
- В) да, но только к тяжкому и особо тяжкому преступлениям.

16. Преступление совершенное организованной группой, если оно совершено устойчивой группой лиц, заранее объединившихся для

совершения одного или нескольких преступлений, считается совершенным...

- А) группой лиц;
- Б) группой лиц по предварительному сговору;
- В) организованной группой;
- Г) преступным сообществом.

17. Экссесс исполнителя - это...

- А) отказ исполнителя от совершения преступления на стадии покушения;
- Б) отказ исполнителя от совершения преступления на стадии приготовления;
- В) совершение исполнителем преступления, не охватывающегося умыслом других соучастников.

18. Сколько видов наказаний предусмотрено действующим уголовным законодательством?

- А) 13;
- Б) 10;
- В) 9;
- Г) 7.

19. Лишение специального, воинского или почетного звания, классного чина и государственных наград, а также конфискация имущества применяются как...

- А) основные наказания;
- Б) дополнительные наказания;
- В) дополнительные или основные наказания в зависимости от категории дел.

20. Все ли уголовные наказания назначаются по приговору суда?

- А) да, абсолютно все;
- Б) нет;
- В) нет, отдельные наказания (штраф, арест) накладываются административными органами.

Преступление: понятие, признаки. Классификация.

1. Гражданским правонарушением является:

- нецензурная брань подростков в городском парке
- хранение и распространение наркотических
- превышение водителем допустимой скорости на шоссе
- разрушение участка забора из-за действий соседа по даче

2. Верны ли следующие суждения о виновности?

А. Вина человека может быть выражена в форме прямого или косвенного умысла.

Б. Вина человека не может выражаться в форме неосторожности.

- верно только А
- верно только Б
- верны оба суждения
- оба суждения неверны

3. Принудительные меры воспитательного воздействия, применяемые к несовершеннолетним, не включают в себя:

1) предупреждение 2) обязательные работы 3) ограничение досуга 4) передачу под надзор родителей

4. Студент третьего курса института без уважительной причины не явился на зачёт. Это пример:

1) административного проступка 2) уголовного преступления 3) гражданского правонарушения 4) дисциплинарного проступка

5. Верны ли следующие суждения об юридической ответственности несовершеннолетних?

А. К несовершеннолетним по закону могут применяться не все виды наказаний.

Б. Уголовная ответственность подростка по решению суда может быть заменена принудительными мерами воспитательного воздействия.

- верно только А
- верно только Б
- верны оба суждения
- оба суждения неверны

6. Руководство не разместило в помещении фирмы огнетушители и планы эвакуации на случай пожара. Тем самым были нарушены правила пожарной безопасности. Это пример правонарушения:

- гражданского
- административного

- дисциплинарного
- уголовного

7. Найдите черты сходства и отличия проступка и преступления

Черты сходства -

Черты отличия –

- является противоправным деянием
- приводит к возникновению юридической ответственности
- указан(-о) в Уголовном кодексе РФ
- представляет особую опасность для общества
- может совершаться по неосторожности

8. Найдите в предложенном списке виды преступлений, юридическая ответственность за которые наступает с 14 лет.

1) взятка 2) убийство 3) ложное сообщение о террористическом акте 4) кража 5) мошенничество

9. Соотнесите участников преступления и их роли:

Участники	Роли
Преступления	
а) организатор	1) даёт советы по совершению преступления
б) подстрекатель	2) разрабатывает общий замысел и план преступления
в) исполнитель	3) совершает преступные действия
г) пособник	4) побуждает к совершению преступных действий

10. Все перечисленные ниже термины, за исключением одного, являются признаками преступления. Выпишите этот термин:

вина, противоправность, мысль, деяние, наказуемость

Состав преступления: понятие, элементы, признаки, виды. Соотношение преступления и состава преступления.

Система и виды наказаний. Назначение наказаний.

1. Выберите верные суждения о правоотношениях в сфере уголовного права.

1. Преступление предполагает совершение только общественно опасного деяния.
2. Преступление не может быть выражено в бездействии.
3. Поводом для возбуждения уголовного дела может быть заявление о преступлении.
4. Уголовная ответственность может быть связана с применением принудительных мер медицинского характера.
5. К участникам уголовного процесса со стороны защиты относится дознаватель.

2. В каких случаях предусмотрена уголовная ответственность?

1. Семья Л. осуществила самовольную перепланировку в своей квартире в многоквартирном доме.
2. Нотариус М., занимающийся частной практикой, включил в налоговую декларацию ложные сведения.
3. Заведующая неврологическим отделением городского медицинского центра П. получила взятку в размере 5000 рублей за выдачу фиктивного листка временной нетрудоспособности гражданину А.
4. Сельская жительница В. выбросила мусор на находящийся недалеко от ее дома железнодорожные пути
5. Гражданин Г., пытаясь завладеть газовым пистолетом, принадлежащим гражданину Р., нанес ему несколько ударов ножом, причинив вред здоровью средней тяжести.
6. Учащийся средней школы Н. распивал спиртные напитки в парке.

3. В районном суде рассматривается дело о совершении гражданином К. разбойного нападения на гражданку С., приведшего к причинению тяжкого вреда ее здоровью. Найдите в приведенном списке термины, которые могут быть использованы при характеристике судебного разбирательства по этому делу.

1. потерпевший
2. гражданское судопроизводство
3. ответчик
4. уголовный процесс

5. истец
6. прокурор

4. Выберите верные суждения о принципах, действующих в уголовном процессе в отношении несовершеннолетних.

1. Несовершеннолетние в обязательном порядке должны быть освобождены под подписку о невыезде.
2. Время задержания по обвинению в преступлении не может превышать 48 часов.
3. Допрос несовершеннолетнего нельзя проводить в присутствии родителей.
4. Допрос потерпевшего до 14 лет производится при обязательном присутствии педагога.
5. Несовершеннолетних граждан нельзя подвергать задержанию.

5. В районном суде рассматривается дело о хулиганских действиях в общественном месте граждан В., Ж. и Л., приведших к телесным повреждениям нескольких граждан. Найдите в приведенном списке термины, которые могут быть использованы при характеристике судебного разбирательства по этому делу.

1. гражданское дело
2. уголовное дело
3. истец
4. обвиняемый
5. потерпевший
6. ответчик

6. Трое учащихся, 16-летние Андрей, Виктор и Роман, отправились в туристический поход. Спускаясь в неглубокий овраг, Виктор сломал ногу. Его товарищи, желая обязательно пройти по намеченному маршруту, оставили Виктора и продолжили свой путь. Думая, что кто-нибудь окажет Виктору помощь, Андрей и Роман даже не сообщили о произошедшем в ближайшем населенном пункте. Найдите в приведенном списке термины, которые могут быть использованы для оценки этой ситуации.

1. преступление
2. административное право
3. уголовное право
4. проступок
5. судимость
6. гражданско-правовая ответственность

7. Прочитайте приведенный ниже текст, в котором пропущен ряд слов. Выберите из предлагаемого списка слова, которые необходимо вставить на место пропусков. Каждое слово может быть использовано только один раз. Обратите внимание, что слов в списке больше, чем вам потребуется для заполнения пропусков.

«Уголовная ответственность — один из видов юридической ответственности, правовое последствие совершения(А), заключающееся в применении к виновному государственного принуждения в форме(Б). Привлечение к уголовной ответственности означает возбуждение уголовного дела, последующее(В) и судебное(Г). Совершение противоправного деяния является юридическим(Д), влекущим возникновение специфических юридических отношений между виновным и государством, осуществляющим (Е)».

Список терминов:

- факт
- иск
- правосудие
- регулирование
- наказание
- расследование
- приговор
- преступление
- разбирательство

Уголовный процесс: общая характеристика

Задача №1.

К каким принципам уголовного судопроизводства относятся следующие положения?

1. Никакие доказательства не имеют заранее установленной силы.
2. В ходе уголовного судопроизводства запрещаются осуществление действий и принятие решений, унижающих честь участника уголовного судопроизводства, а также обращение, унижающее его человеческое достоинство либо создающее опасность для его жизни и здоровья.
3. Нарушение норм УПК судом, прокурором, следователем, органом дознания или дознавателем в ходе уголовного судопроизводства влечет за собой признание недопустимыми полученных таким путем доказательств.
4. В случае согласия лиц, обладающих свидетельским иммунитетом, дать показания дознаватель, следователь, суд обязаны предупредить указанных лиц о том, что их показания могут использоваться в качестве доказательств в ходе дальнейшего производства по уголовному делу.
5. Суд не является органом уголовного преследования, не выступает на стороне обвинения или на стороне защиты. Суд создает необходимые условия для исполнения сторонами их процессуальных обязанностей и осуществления предоставленных им прав.
6. Лицо, в отношении которого в качестве меры пресечения избрано заключение под стражу, а также лицо, которое задержано по подозрению в совершении преступления, должно содержаться в условиях, исключающих угрозу его жизни и здоровью.
7. Суд, следователь и дознаватель разъясняют подозреваемому и обвиняемому их права и обеспечивают им возможность защищаться всеми не запрещенными настоящим Кодексом способами и средствами.
8. Все сомнения в виновности обвиняемого, которые не могут быть устранены в порядке, установленном настоящим Кодексом, толкуются в пользу обвиняемого.

Задача № 2

В суд поступило уголовное дело по обвинению Иванова в убийстве Минина. Перед началом судебного заседания защитник Иванова адвокат Бердников представил судье сведосье, в котором был ряд документов, в том числе письменное заявление граждан, из которых следовало: Иванов в ночь убийства находился в другом населенном пункте. Судья отказался

принять досье адвоката. Правильно ли поступил судья? В каких стадиях уголовного процесса находит проявление принцип состязательности? Как следует поступить адвокату Бердникову?

Задача №3.

В районном суде рассматривается дело о краже смартфона гражданином А. из сумки гражданки К. Найдите в приведённом списке термины, которые могут быть использованы при характеристике судебного разбирательства по этому делу, и запишите цифры, под которыми они указаны.

1. ответчик
2. уголовный процесс
3. потерпевший
4. истец
5. гражданский процесс
6. обвиняемый

Задача №4.

Установите соответствие между участниками и видами судебных процессов: к каждой позиции, данной в первом столбце, подберите соответствующую позицию из второго столбца.

УЧАСТНИКИ ПРОЦЕССОВ

- А) подозреваемый
- Б) истец
- В) потерпевший
- Г) следователь
- Д) ответчик

ВИДЫ ПРОЦЕССОВ

- 1) гражданский процесс
- 2) уголовный процесс

Запишите в ответ цифры, расположив их в порядке, соответствующем буквам:

А	Б	В	Г	Д

Задача №5.

Установите соответствие между участниками уголовного судопроизводства и стороной, которую они представляют: к каждой позиции, данной в первом столбце, подберите соответствующую позицию из второго столбца.

УЧАСТНИКИ
УГОЛОВНОГО
СУДОПРОИЗВОДСТВА

СТОРОНА
СУДОПРОИЗВОДСТВА

УГОЛОВНОГО

А) прокурор

1) обвинение

Б) адвокат

2) защита

В) следователь

Г) потерпевший

Д) обвиняемый

Запишите в ответ цифры, расположив их в порядке, соответствующем буквам:

А	Б	В	Г	Д

Задача №6.

Николаю Васильеву было предъявлено обвинение в совершении преступления. Васильев заявил, что отказывается от адвоката и будет защищать себя сам. При каких условиях ходатайство Васильева об отказе от адвоката должно быть отклонено? Запишите цифры, под которыми указаны соответствующие условия. *Цифры укажите в порядке возрастания.*

- 1) Васильев является несовершеннолетним.
- 2) Васильев не имеет юридического образования.
- 3) К Васильеву была применена мера пресечения в виде заключения под стражу.
- 4) Васильев обвиняется в совершении преступления, за которое может быть назначено наказание в виде лишения свободы на срок свыше 15 лет.
- 5) Дело Васильева будет рассматриваться с участием присяжных.
- 6) Васильев не признал свою вину в совершении преступления.

Задача №7.

Назовите любых трех участников уголовного судопроизводства со стороны защиты и проиллюстрируйте примером возможные процессуальные действия каждого из них. (Каждый пример должен быть сформулирован развернуто).

Задача №8.

Укажите принципы, действующие в уголовном процессе в отношении несовершеннолетних. Ответ запишите цифрами без пробелов.

- 1) Несовершеннолетние в обязательном порядке должны быть освобождены под подписку о невыезде
- 2) Время задержания по обвинению в преступлении не может превышать 48 часов
- 3) Допрос несовершеннолетних нельзя проводить в присутствии их родителей
- 4) Допрос потерпевшего до 14 лет производится с обязательным участием педагога
- 5) Несовершеннолетних граждан нельзя подвергать задержанию
- 6) Допрос несовершеннолетнего нельзя проводить в ночное время, за исключением случаев неотлагательности.

Криминалистическая идентификация: понятие, виды, объекты, идентификационные признаки.

Задание №1.

Составить словесный портрет человека. Провести это в форме деловой игры. Из группы удаляется один учащийся. Оставшиеся учащиеся описывают внешний облик по методу словесного портрета одного человека, присутствующего на занятии. Записывают такое описание. Затем приглашается ранее удаленный. Его знакомят с составленным портретом и предлагают опознать человека, внешность которого описана.

Задание №2.

21 сентября 2011 года в дачном домике по адресу ул. Лесная 32 садоводческого товарищества «Березка», расположенного на ст. Пугачево, был обнаружен труп владельца дачного участка Егорова И.П. со множественными ножевыми ранениями. Обстановка в домике свидетельствовала о том, что убийству предшествовали распитие спиртных напитков и ссора: мебель была перевернута, на полу лежали стаканы, бутылки из-под водки, разбитые тарелки с остатками пищи. При осмотре дверного косяка входной двери был обнаружен зацепившийся за гвоздь кусочек ткани зеленого цвета. Указанные объекты были изъяты с места происшествия. Соседка Егорова по дачному участку В.П. Сотникова показала, что накануне вечером перед отъездом в город видела Егорова вместе с молодым мужчиной, внешность которого она запомнила и описала.

В тот же день на железнодорожном вокзале г. Красноярска сотрудниками милиции по подозрению в совершении преступления был задержан И.С. Крюков. На его лице имелись синяки и ссадины. Куртка зеленого цвета, одетая на нем, была разорвана, на ее подкладе были обнаружены пятна, похожие на кровь. При личном обыске Крюкова у него был изъят нож.

Задания и вопросы:

1. Выделите объекты идентификации в парах (идентифицирующий - идентифицируемый).
2. По каждой паре объектов укажите вид экспертного исследования и сформулируйте вопрос идентификационного характера.
3. Какие из идентифицируемых объектов и при каких условиях могут стать искомыми?

Баллистика.

Задание №1.

2 января в Поставский РОВД поступило сообщение, что в д. Лесное в доме № 5 слышны крики и выстрелы. В деревню был направлен наряд милиции, который задержал Дюмина, у которого был изъят пистолет системы «Макаров». На место происшествия выехала следственно-оперативная группа.

ЗАДАНИЕ:

1. Определите понятие и перечислите задачи судебной баллистики.
2. Укажите правила обращения с огнестрельным оружием на месте его обнаружения.
3. Назовите виды огнестрельного оружия.
4. В соответствии с данной следственной ситуацией назовите части пистолета системы «Макаров».

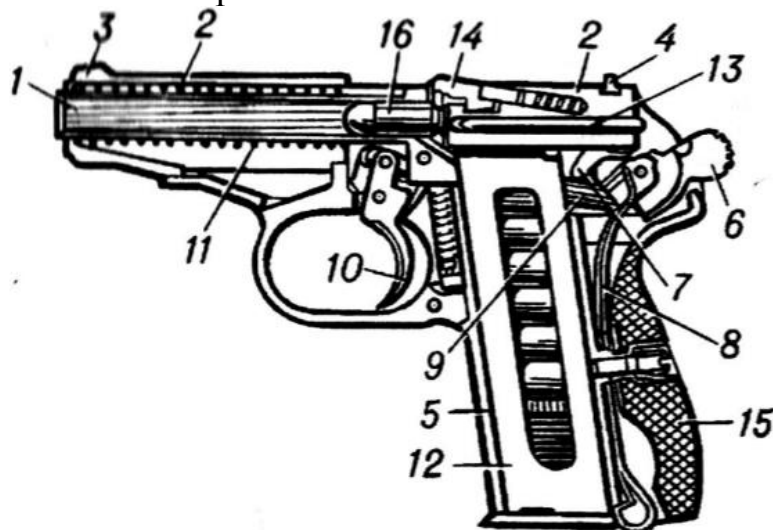

Задание №2.

При дальнейшем осмотре места происшествия в оконном стекле были обнаружены две пробоины (см. рис.1). Перед следователем встала проблема об определении места стрелявшего.

ЗАДАНИЕ:

1. Назовите основные и дополнительные следы выстрела.
2. Осмотрите рисунок 9 с огнестрельным повреждением и составьте фрагмент протокола осмотра, при этом определите последовательность выстрела.
3. Исходя из информации 1,2,3, сформулируйте вопросы, которые можно поставить на разрешение перед экспертом.



Рис.1.

Задание №3.

15 мая при совершении хулиганских действий Советским РУВД г. Минска были задержаны Дегтярев Г.М. и Мирохин И.А. При личном досмотре у них были изъяты нож и кастет.

ЗАДАНИЕ: 1. Укажите классификацию холодного оружия, при этом определите, к какому виду относятся предметы, изъятые у Дегтярева и Мирохина.

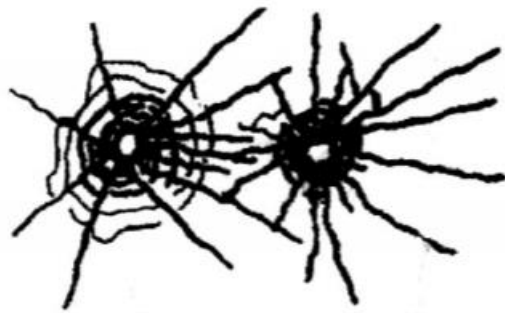
2. Изучите рисунок и составьте протокол осмотра ножа.

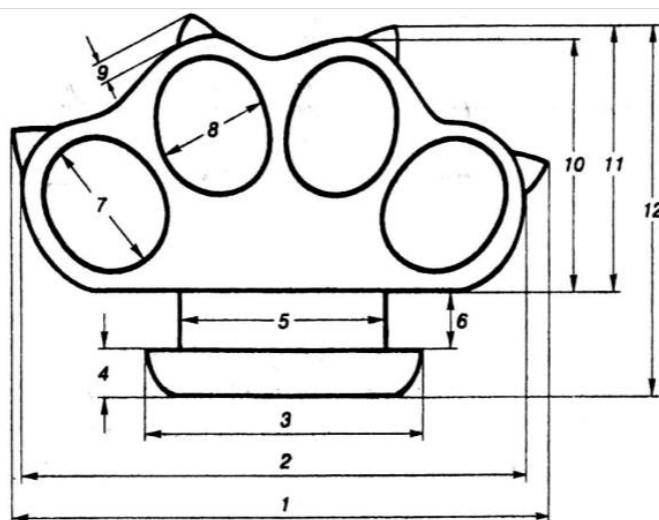
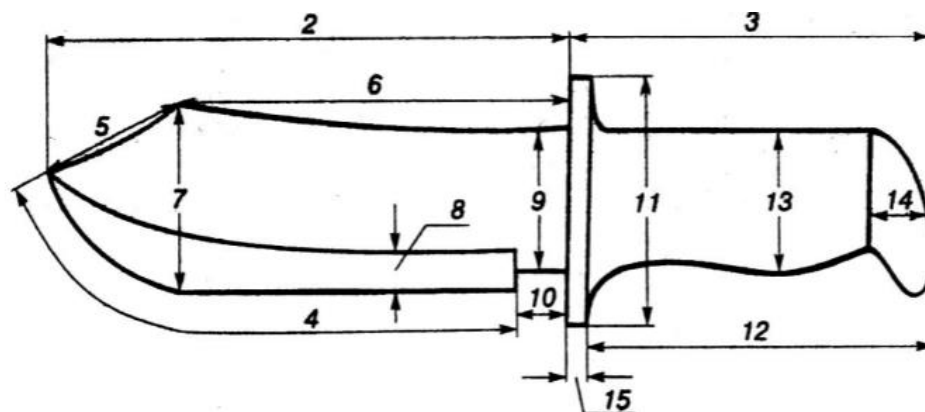

Криминалистическое почерковедение.

Задание №1. При осмотре места происшествия следователь обнаружил образцы почерка.

ЗАДАНИЕ: 1. Дайте понятие почерка.

2. Укажите, по каким признакам можно произвести отождествление почерка

3. Осмотрите почерк, изображенный на рисунках и укажите общие и частные признаки почерка.

4. Сформулировать вопросы, которые можно поставить перед экспертом в соответствии данной следственной ситуацией.

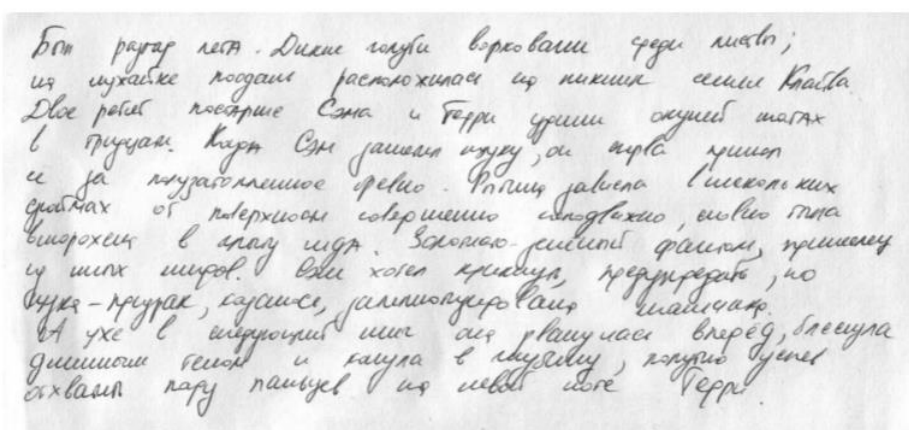

Был радуга лет. Длиннорукие вращались среди листьев;
из мухалке поднимался растопыренная из пикшии семки Крайта.
Двое ребят клялись Сема и Гери ушли скупил шагах
в приуныи. Карт Сема жаждал иду, аи мурба кришип
и жа мучаголлешное древо. Рипшия жалена Гисколких
дубах от потерхиости совершили иждофехно, шелье пина
всорохен в алау иду. Зеконко-решител фашки, пришаиу
и ших шифов. Вди хогел кришип, предпрредат, но
вуде-мудрак, садисе, жаллишуде-ваип шайчаю.
А ухе в широчий шип аи гласиуаи вперед, блеиула
дшишюи беиш и калуа в мурелиу, кудюи дудет
охвалит пару пашув в из шелье шоге Гери.

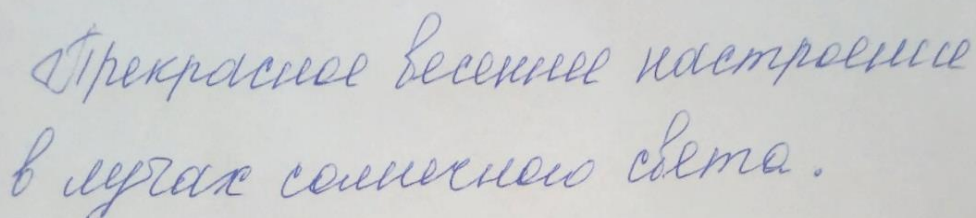

Стрежасное бесекнее настроение
в лугах солнечного света.

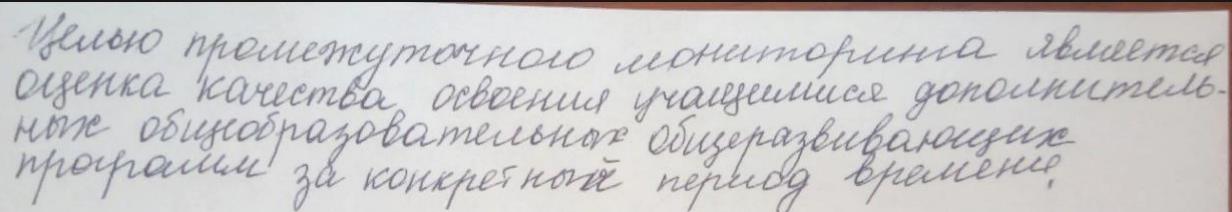

Целью промежуточного мониторинга является
оценка качества освоения учащимися дополни-
тельные общеобразовательные общеобразовательные
программы за конкретный период времени.

Перечень определенных видов
медицинских вмешательств,
на которые граждане дают
информированное добровольное
согласие при встрече врача
и медицинской сестры
для оказания первичной
медицинско-санитарной помощи.

1 апреля - Международный
день птиц.

Позитивный стереотип
лучше выработать в
школьном возрасте.

Яблоки, груши, бананы -
железные фрукты.

Милая мама, последний год я
быстро расту. Еще несколько
лет каждодневных тяжелых физи-
ческих нагрузок и я стану
летчиком-космонавтом!
Не об этом ли я мечтал
с детского сада?

Задание №2.

22 декабря на железнодорожном вокзале в г. Орша при проверке документов была задержана гражданка Джумбаева О.С. В протоколе, работники милиции указали, что у

последней был изъят паспорт гражданина Республики Беларусь, который вызвал сомнения в его подлинности, в частности они, указали на изменение фамилии.

ЗАДАНИЕ:

- Определите понятие полной и частичной подделки документов.
- Назовите способы частичной подделки документов.
- Определите признаки, которые указывают на травление документа.
- Составьте протокол осмотра паспорта с признаками частичной подделки документов.
- В соответствии с данной следственной ситуацией сформулируйте вопросы перед экспертом.

Задание №3.

10 января, при попытке обмена денег в банке был задержан Кварталов с поддельной денежной купюрой номиналом в 20 евро.

ЗАДАНИЕ:

- Назовите способы подделки денежных знаков и ценных бумаг.
- Перечислите элементы защиты денежных знаков (см. рис.).
- В соответствии с данной следственной ситуацией сформулируйте вопросы перед экспертом.
- Составьте протокол осмотра денежного знака в соответствии с данной следственной ситуацией.

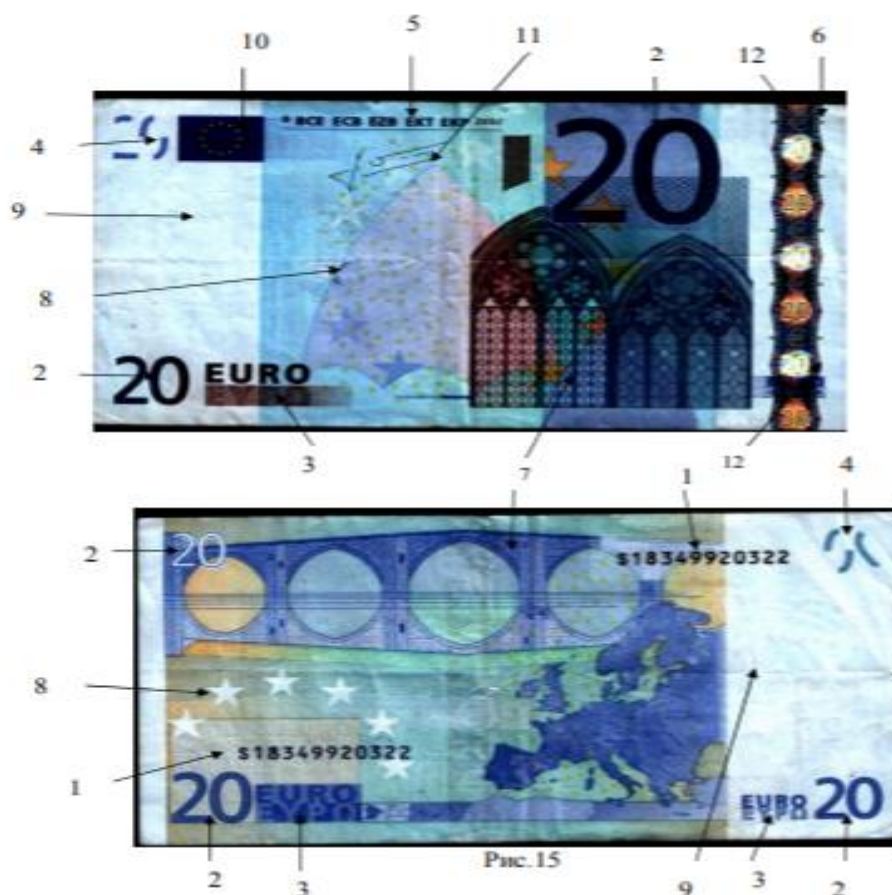

Тест

1. Укажите на признаки, которые отражаются и сохраняются в документах - вещественных доказательствах:

а) формы;

- б) содержания;
- в) подлинности;
- г) деятельности;
- д) подделки.

2. Подлог бывает:

- а) идеальный;
- б) материальный;
- в) консенсуальный;
- г) интеллектуальный;
- д) вещественный.

3. Вид подлога, который невозможно установить при помощи осмотра или производства криминалистической экспертизы, называется:

- а) идеальным;
- б) материальным;
- в) консенсуальным;
- г) интеллектуальным;
- д) вещественным.

4. Механическое удаление текста или его части путем стирания резинкой или другим эластичным предметом либо выскабливания штрихов острым предметом (лезвием ножа, бритвой, иглой), называется:

- а) подтиркой;
- б) подчисткой;
- в) стиранием;
- г) выскабливанием.

5. Укажите на наиболее распространенные виды частичной подделки документов:

- а) выскабливание; е) травление;
 - б) подчистка; ж) замена частей документа;
 - в) вытравливание; з) дописка;
 - г) смывание; и) подделка оттисков печатей
 - д) техническая подделка и штампов;
- подписей; к) подтирка.

6. Укажите на вид подлога, который может быть установлен в результате следственного осмотра:

- а) идеальный;
- б) материальный;
- в) подчистка;
- г) интеллектуальный.

7. Укажите на объекты технико-криминалистического исследования документов:

- а) печати;
- б) документы;
- в) пишущие приборы;
- г) письменная речь;
- д) почерк.

8. Признаками травления являются:

- а) нарушение проклейки бумаги;
- б) утончение слоя бумаги;
- в) ломкость бумаги;
- г) увеличение интервала между штрихами.

9. Объектами технико-криминалистического исследования документов являются:

- а) видеодокументы;

- б) письменные документы;
- в) фото-, фонодокументы;
- г) все вышеперечисленное (а, б, в).

10. Тексты, выполненные анилиновыми чернилами и залитые веществом, не растворимым в воде, выявляются с помощью:

- а) диффузно-контактного метода;
- б) люминесцентного анализа;
- в) капельного анализа;
- г) диффузно-копировального метода.

11. Укажите признаки дописки:

- а) приподнятость волокон бумаги;
- б) различие в разгоне;
- в) потеря глянца бумаги;
- г) различие по цвету красителя;
- д) несовпадение линий защитной сетки.

12. Укажите признаки вклейки части документа:

- а) различие в размере письменных знаков;
- б) различие по ширине, структуре вновь исполненных штрихов;
- в) наличие светлой или темной линии по краям вклеенного кусочка бумаги;
- г) различие в нумерации страниц.

13. Укажите признаки замены фотокарточки:

- а) ободки оттисков и штрихи текста оттиска на снимке совпадают с ободками и штрихами букв остальной части оттиска, отобразившейся на листе документа;
- б) ободки оттисков печатей заходят под края фотоснимка;
- в) по краям вновь наклеенного фотоснимка может наблюдаться след в виде рамки от ранее имевшейся фотокарточки, которая была по размерам больше, чем вновь наклеенная.

14. Укажите методы технико-криминалистического исследования документов:

- а) исследование в проходящем свете;
- б) исследование в отраженном свете;
- в) светоделение;
- г) исследование в рентгеновских лучах;
- д) диффузно-копировальный метод;
- е) диффузно-контактный метод

«Основы дедуктивного мышления»

Что в огне не горит и в воде не тонет?

Ответ: _____

Сколько яиц можно съесть натощак?

Ответ: _____

Один джентльмен, показывая своему другу портрет, нарисованный по его заказу одним художником, сказал: «У меня нет ни сестер, ни братьев, но отец этого человека был сыном моего отца». Кто изображен на портрете?

Ответ: _____

Что всегда увеличивается и никогда не уменьшается?

Ответ: _____

В 9-этажном доме есть лифт. На первом этаже живет 2 человека, на втором 4 человека, на третьем 8 человек, на четвертом 16, на пятом 32 и так далее. Какая кнопка в лифте этого дома нажимается чаще других?

Ответ: _____

Шпион засел в кустах и оценивает ситуацию на КПП.

Подходит офицер, часовой ему: «Пароль».

Офицер: «26».

Часовой: «Отзыв».

Офицер: «13».

Часовой: «Проходи».

Подходит второй: «Пароль!» – «22».

«Отзыв» – «11».

«Проходи».

Ну, шпион решил, что разгадал систему пароля, бежит к часовому. Часовой: «Пароль».

Шпион: «100». Часовой: «Отзыв». Шпион: «50». В общем, поймали шпиона.

Какой ответ был бы правильным?

Ответ: _____

Если три дня назад был день, предшествующий понедельнику, то какой день будет послезавтра?

Ответ: _____

Вы участвуете в марафоне и обогнали бегуна, бежавшего вторым. Какую позицию вы теперь занимаете?

Ответ: _____

Пара лошадей пробежала 20 километров. Вопрос: сколько километров пробежала каждая лошадь в отдельности?

Ответ: _____

Однажды, Шерлок Холмс прогуливаясь по улице, наткнулся на бездыханное тело женщины, распростертое на земле. Детектив осмотрел вещи погибшей, достал из ее сумки телефон и, найдя в телефонной книге номер мужа, позвонил по нему. Шерлок сказал: «Ваша жена мертва, срочно приезжайте сюда!». Вскоре муж приехал и, увидев труп жены, воскликнул: «Милая, что с тобой произошло?!». Затем приехала полиция, и, обращаясь к полисменам, Холмс Шерлок сказал, указав на мужа погибшей: «Убийца перед вами, арестуйте его!».

Вопрос: почему детектив решил, что муж погибшей и был ее убийцей?

Ответ: _____



Миссис Смит обратилась в полицию с заявлением о том, что у нее пропало старинное ожерелье. Когда полицейские прибыли на место, то увидели, что ни на двери, ни на окнах нет следов взлома, и только одно окно разбито. Внутри дома царил полный беспорядок, а весь ковер был в грязных следах.

На следующий день миссис Смит арестовали за мошенничество. Почему?

Ответ: _____



Источник: userapi.com

Девушка на пляже сняла свое ожерелье и положила рядом, а затем уснула. Когда она проснулась, ожерелья уже не было. И на песке не было других следов, кроме отпечатков её ног. Детектив осмотрелся вокруг и практически сразу понял, кто это сделал.

Ответ: _____



Источник: userapi.com

Супруги Мэри и Брэй жили в одном доме вместе со своими друзьями. Однажды Брэй, вернувшись с работы, увидел на диване мертвую жену и тут же вызвал полицию. Детектив приехал и определил, что Мэри убили недавно. Он сделал опрос всем четверым друзьям

- Миа сказала, что все 2 часа сидела на кухне
- Джон сидел с книгой на улице и не уходил оттуда с самого утра
- Дженнифер сказала, что плавала в бассейне 3 часа
- Джейн рисовала в своей комнате

Детектив попросил каждого показать руки и понял, что один из них соврал

Ответ: _____

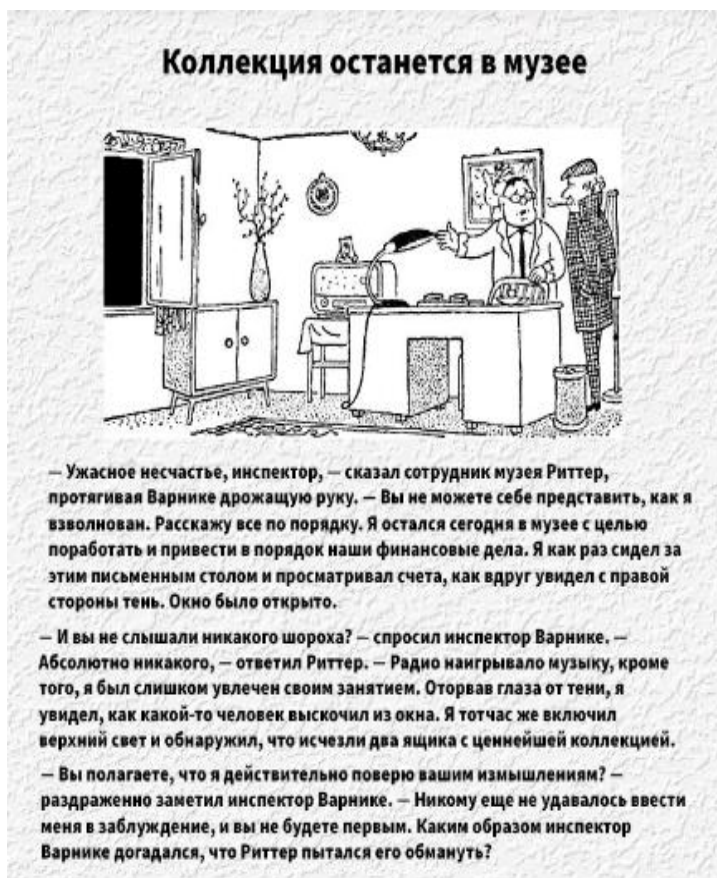

— Ужасное несчастье, инспектор, — сказал сотрудник музея Риттер, протягивая Варнике дрожащую руку. — Вы не можете себе представить, как я взволнован. Расскажу все по порядку. Я остался сегодня в музее с целью поработать и привести в порядок наши финансовые дела. Я как раз сидел за этим письменным столом и просматривал счета, как вдруг увидел с правой стороны тень. Окно было открыто.

— И вы не слышали никакого шороха? — спросил инспектор Варнике. — Абсолютно никакого, — ответил Риттер. — Радио наигрывало музыку, кроме того, я был слишком увлечен своим занятием. Оторвав глаза от тени, я увидел, как какой-то человек выскочил из окна. Я тотчас же включил верхний свет и обнаружил, что исчезли два ящика с ценнейшей коллекцией.

— Вы полагаете, что я действительно поверю вашим измышлениям? — раздраженно заметил инспектор Варнике. — Никому еще не удавалось ввести меня в заблуждение, и вы не будете первым. Каким образом инспектор Варнике догадался, что Риттер пытался его обмануть?

Ответ: _____

Кинозвезда в опасности



Инспектор Варнике играл в гольф в саду отеля, когда в одном из номеров вдруг раздался выстрел. В несколько прыжков инспектор оказался на балконе первого этажа и решительно толкнул приоткрытую балконную дверь, ведущую в номер.

— Помогите, убивают! — закричала, обращаясь к Варнике, остановившаяся в этом номере известная кинозвезда. — Здесь только что был человек в маске. Он набросился на меня. Я защищалась, как могла, тогда он выстрелил. Видимо, во время борьбы мне удалось как-то выбить у него пистолет из рук. После этого он бросился к двери и скрылся в коридоре. Скорее, прошу вас, позовите полицию!

— Может быть, мне просто пригласить сюда корреспондентов, которые сидят в холле? — спросил Варнике. — Видимо, они-то вам и нужны. А полицию вряд ли стоит беспокоить из-за такого жалкого спектакля!

Почему инспектор Варнике отказался преследовать преступника?

Ответ: _____

Катастрофы не будет



Во время пребывания по делам службы в Калифорнии инспектору Варнике представился случай продемонстрировать местной полиции свои незаурядные способности.

Однажды он был срочно вызван на аэродром, расположенный недалеко от Лос-Анджелеса. Из случайно услышанного телефонного разговора полиции стало известно, что рейс самолета, который отправляется на Аляску, закончится катастрофой. Один из пассажиров, намереваясь совершить самоубийство, берет с собой бомбу, которая при взрыве на огромной высоте даст ему двойную гарантию успеха задуманного им чудовищного предприятия. Жертвой маньяка станут десятки людей.

Инспектор Варнике, прибыв на аэродром, принялся внимательно наблюдать за пассажирами, направлявшимися к самолету. Вот из только что подъехавшего автобуса вышло сразу пять человек.

После беглого просмотра документов инспектор Варнике задержал одного из них. На кого могло пасть подозрение Варнике?

Ответ: _____

«Детективное агентство»

ЗАДАНИЕ 1 «ЖАРГОН»

Любой детектив должен уметь пользоваться профессиональным жаргоном. Агентствам предлагается ряд вопросов, на которые надо дать письменный ответ.

То, с чего начинается детектив _____

Ручной портрет преступника _____

Браслеты, не украшающие дам _____

Если у тебя это есть, то спишь спокойно _____

Участковый с дикого Запада _____

Тет-а-тет по-полицейски _____

Метод расследования, которым пользуется Шерлок Холмс _____

То, что нарушает преступник _____

Задание 2 «НАДО ПОДУМАТЬ...»

Настоящий детектив должен быть очень умным. Поэтому задание на сообразительность.

С какой скоростью должна бежать собака, чтобы не слышать звона сковородки, привязанной к ее хвосту?

Ответ: _____

Как спрыгнуть с десятиметровой лестницы и не ушибиться?

Ответ: _____

Что нужно делать, когда видишь зелёного человечка?

Ответ: _____

В каком процессе вода заменила солнце, через 600 лет ее заменил песок, а еще через 1100 лет всех их заменил механизм?

Ответ: _____

Шли два отца и два сына, нашли три апельсина. Стали делить — всем по одному досталось. Как это могло быть?

Ответ: _____

Из какого слова из 7 букв можно удалить «букву», чтобы осталось всего 2 буквы?

Ответ: _____

Из какой посуды не едят?

Ответ: _____

Стоит богатый дом и бедный. Оба горят. Какой из них полиция будет тушить первый?

Ответ: _____

$$1+4=5$$

$$2+5=12$$

$$3+6=21$$

$$8+11=?$$

Ответ: _____

По чему, когда захочешь спать, идёшь в кровать?

Ответ: _____

Накормите его, и он оживет. Напоите его, и он умрет. Что это такое?

Ответ: _____

У человека — одно, у коровы — два, у ястреба — ни одного. Что это?

Ответ: _____

Общие вопросы тактики судебного разбирательства.

Ситуационная игра «Час суда».

Цели и задачи:

Дидактическая – формирование знаний о судебном разбирательстве, формах и методах доказывания, о способах решения проблем судопроизводства.

Воспитательная – воспитание чувства ответственности за принятие решений.

Развивающая – развитие словесно-логического мышления, интеллекта, активности студента.

Методы обучения – 1. Деловая игра.

2. Обсуждение.

Межпредметные связи – 1. Право.

2. Правовое обеспечение профессиональной деятельности.

3. Делопроизводство.

Оборудование: Столы для участников процесса (судьи, прокурора, адвоката, секретаря судебного заседания), трибуна для допроса, стулья для присяжных заседателей.

Зал судебного заседания: слева от судьи на одном уровне стол секретаря судебного заседания, справа от судьи места присяжных заседателей, чуть в глубине помещения напротив друг друга столы адвоката справа и прокурора слева, в центре зала трибуна для допроса свидетелей процесса, в глубине зала места для зрителей.

Участники: свои заранее определённые роли имеют Судья, Секретарь судебного заседания, Подсудимый, Потерпевший, Прокурор, Адвокат. Присяжные заседатели выбираются из числа зрителей и принимают решение основываясь на том, что услышали в процессе игры.

Порядок проведения:

1. деловая игра
2. подведение итогов

1. Подготовка к деловой игре. Перед участниками деловой игры ставится задача: провести «судебное разбирательство» в соответствии с уголовным процессуальным законодательством, выполняя все требования УПК РФ для каждого участвующего.

2. Деловая игра. Проводится в соответствии с требованиями УПК РФ, где «суд» рассматривает уголовное дело.

3. Подведение итогов.

Итоговое занятие «Закон и порядок»

Анкета

Вопрос №1.

Какое из указанных ниже понятий, на Ваш взгляд, наиболее точно отражает смысл понятия "Право?"(укажите один вариант ответа)

- норма поведения
- порядок
- справедливость
- возможность
- защищенность
- безнаказанность

Вопрос №2.

С какого возраста гражданин РФ имеет право участвовать в демократических выборах (избирать, голосовать)

- 16лет
- 18лет
- 21год
- затрудняюсь ответить

Вопрос №3.

Знаете ли Вы с какого возраста гражданин РФ имеет право самостоятельно вступать в брак?

- 14 лет
- 16 лет
- 18 лет
- затрудняюсь ответить.

Вопрос №4.

Знаете ли вы, с какого минимального возраста наступает уголовная ответственность гражданина в РФ?

- 14лет
- 16лет
- 18лет
- затрудняюсь ответить.

Вопрос №5.

Какая ответственность предусмотрена за распитие спиртных напитков лицами до 18лет?

- Наложение штрафа или арест на 15 суток
- Арест на 15 суток
- Наложение штрафа

Вопрос №6.

Приходилось ли вам оказываться в ситуациях, когда вы ощущали недостаток правовых знаний?

- Да
- Нет

- Затрудняюсь ответить.

Вопрос №7.

Что является для вас основным источником получения правовой информации?

- СМИ
- Сотрудники правоохранительных органов
- Учителя, преподаватели
- Сверстники
- Свой вариант _____

Вопрос №8.

Как вы думаете, как надо относиться к закону?

- Всегда и во всем соблюдать букву закона, даже если закон уже устарел или не вполне соответствует сегодняшним реалиям.
- Законы надо соблюдать, но только если это делают и сами представители органов власти.
- Не так важно, соответствуют ли поступки людей закону.
- Закон можно соблюдать лишь тогда, когда он не мешает реализовать собственные интересы.
- Затрудняюсь занять однозначную позицию.
- Свой вариант _____ -

Вопрос №9.

В чем на ваш взгляд, должна заключаться главная задача изучения правовых знаний в школе?

- Предавать совершение правонарушений, сообщив подросткам, какие поступки противоречат закону, и чем грозит их совершение.
- Научить использовать правовые знания в типичных ситуациях, с которыми может столкнуться человек в жизни.
- Обеспечить выпускника таким уровнем правовых знаний, который позволит обходиться без помощи профессиональных юристов.
- Дать знания, помогающие лучше ориентироваться в устройстве и принципах деятельности государственной власти, в событиях общественно-политической жизни.

Вопрос №10.

Нужен ли, по Вашему мнению, предмет "Право" в учебной программе?

- Достаточно изучения вопросов права на уроках обществознания.
- Самостоятельный предмет "Право" необходим и должен быть обязательным для всех.
- Предмет "Право" необходим, но в качестве элективного курса, который старшеклассники могут изучать по выбору.
- Обучение школьников праву лучше всего организовывать на добровольной основе во внеурочное время (в виде занятий кружков, правовых клубов и т.д.)
- Изучение права в школе бесполезно, потому что реальная жизнь устроена иначе.

Вопрос №11.

Пронумеруйте в порядке убывания, что для вас представляет наибольшую ценность.

- 1. Деньги

- 2.Личный интерес
- 3.Мораль
- 4.Закон
- 5.Совесть
- 6.Интересы общества
- 7.Семья
- 8.Интересы человечества
- 9.Личная свобода

Вопрос №12.

Совершаете ли вы мелкие правонарушения в повседневной жизни?

а) Никогда б) Иногда с) Часто d) Очень часто

Вопрос №13.

Как бы вы поступили, зная, что за совершённое вами преступление, ответственность понесёт кто-то другой?

- Сознался
- Промолчал
- Не знаю.

Вопрос №14.

Как вы думаете, чем поможет вам знание закона в будущем?

- Позволит защитить личные гражданские права во всех ситуациях
- Поможет легко регулировать взаимоотношения с органами власти
- Поможет справедливо решать спорные вопросы с другими гражданами
- Поможет контролировать правильность оформления имущественных документов
- Поможет избегать противозаконных действий,
- Поможет избегать рискованных поступков,

Вопрос №15.

Сколько Вам лет? В каком классе Вы учитесь? _____

Вопрос №16.

Что Вам понравилось и что не понравилось во время обучения? _____
